

アルミノーズル S 型 (G1/4)

アルミノーズルS型 3号~4号

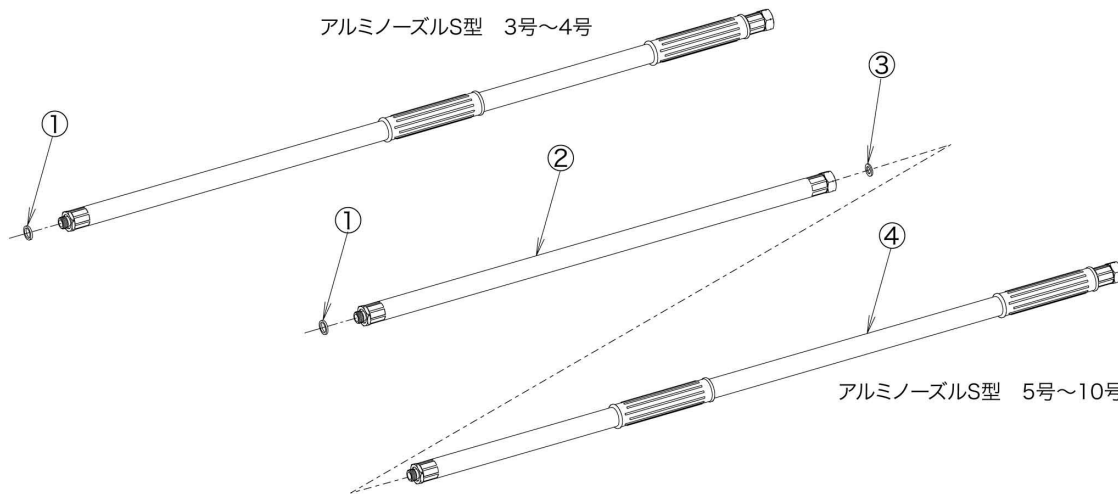

アルミノーズルS型 5号~10号

| No. | コード番号 | 型式No. | 部品名称 | 個数 | 希望小売単価 (税抜)円 | 希望小売単価 (税込10%)円 |
|-----|----------|-------|----------------------------|----|-----------------|--------------------|
| 1 | 50 15 13 | K-704 | パッキン (塩ビ) | 1 | | |
| 3 | 50 15 12 | K-702 | パッキン | 1 | | |
| 1~3 | 75 52 63 | | アルミノーズル先端0.6m (G1/4) (5号用) | 1 | | |
| | 75 52 65 | | アルミノーズル先端0.9m (G1/4) (6号用) | 1 | | |
| | 75 52 64 | | アルミノーズル先端0.7m (G1/4) (7号用) | 1 | | |
| | 75 52 66 | | アルミノーズル先端1.0m (G1/4) (8号用) | 1 | | |

| No. | コード番号 | 型式No. | 部品名称 | 個数 | 希望小売単価 (税抜)円 | 希望小売単価 (税込10%)円 |
|-----|----------|-------|------------------------------------|----|-----------------|--------------------|
| | 75 52 67 | | アルミノーズル先端1.3m (G1/4) (9号用) | 1 | | |
| | 75 52 68 | | アルミノーズル先端1.5m (G1/4) (10号用) | 1 | | |
| 4 | 75 52 69 | | アルミノーズル手元0.9m (G1/4) (5号, 6号用) | 1 | | |
| | 75 52 70 | | アルミノーズル手元1.4m (G1/4) (7号, 8号, 9号用) | 1 | | |
| | 75 52 71 | | アルミノーズル手元1.5m (G1/4) (10号用) | 1 | | |